

KOMATSU[®]

C124

Forestry Quality™

C124

GALVA



Vidēja izmēra galva ar augstu produktivitāti

“Komatsu C124” galva savu darbu padara teicami – dienu no dienas. Neraugoties uz robusto rāmja konstrukciju, “C124” ir viegla galva, kuras sagāšanas leņķis ir pilni 40 grādi, nodrošinot efektīvu padevi un samazinot slodzi uz galvas korpusu, izstrādājot mežu kalnainā reljefā. “Komatsu” četru padeves ruļļu risinājums nodrošina vairākus saskares punktus starp stumbru un galvu. Rezultātā tiek panākta maza berze un augsts tīrais vilces spēks, līdz ar to – mazs enerģijas patēriņš.

Četru padeves ruļļu risinājums kombinācijā ar ieliekto ruļļu formu rada labus apstākļus augstai mērījumu precizitātei.

Viena no C sērijas galvu galvenajām priekšrocībām ir tā, ka stumbru tur padeves ruļļi. Padeves ruļļi centrē stumbru, tādēļ padeve ir efektīva, savukārt mazais spīlēšanas spēks mazina berzi.

“C124” ir lieti atzarošanas asmeņi – tātad ļoti izturīgi. Izturību palielina arī diametra sensoru jaunie stiprinājumi.

“Constant Cut” zāģa bloks garantē pareizu zāģēšanas ātrumu visā zāģēšanas ciklā un neļauj ķēdei griezties pārāk ātri. Tādējādi mazinās šķelšanās risks un paaugstinās drošība. Turklāt zāģa bloka hidrauliskā konstrukcija nodrošina labu piekļuvi galvas vārstam, savukārt unikālais zāģa bloka kontrolers ļauj panākt augstu jaudu un labu hidraulisko elementu izturību.

Darba lukturus var piestiprināt zāģa korpusam, lai paaugstinātu produktivitāti, jo ļauj ātrāk sagatavot stumbru vilkšanai un samazina risku iezāģēt akmeņos. “Komatsu C124” var piestiprināt lielākajai daļai mūsu harvesteru modeļu.

TEHNISKĀ INFORMĀCIJA

C124

Komatsu C124 – svarīgākie fakti

- Lieti atzarošanas asmeņi ar augstāku izturību
- Spēcīga un robusta rāmja konstrukcija nodrošina lielu tīro vilces spēku
- Četri padeves ruļļi ļauj panākt lielu tīro vilces spēku un ātru padevi
- Četri kustīgi atzarošanas asmeņi labi notur stumbru
- Liels sagāšanas leņķis atvieglo darbu stāvā reljefā
- Stumbrs tiek satverts stingri, tādēļ garuma mērījumi ir precīzi
- “Constant Cut” zāģa bloks paaugstina produktivitāti un drošību
- “Eco-GLS” eļļošanas sistēma (papildu aprīkojums) mazina smērvielu patēriņu, degvielas patēriņu, novērš eļļas miglas veidošanos un samazina ietekmi uz vidi
- Pieejama papildu funkcija vairāku koku apstrādei
- Ērta piekļūšana apkopes punktiem atvieglo apkopes veikšanu ikdienā
- Darba lukturi uz zāģa korpusa atvieglo koku sagatavošanu vilkšanai un samazina risku iezāgēt akmeņos

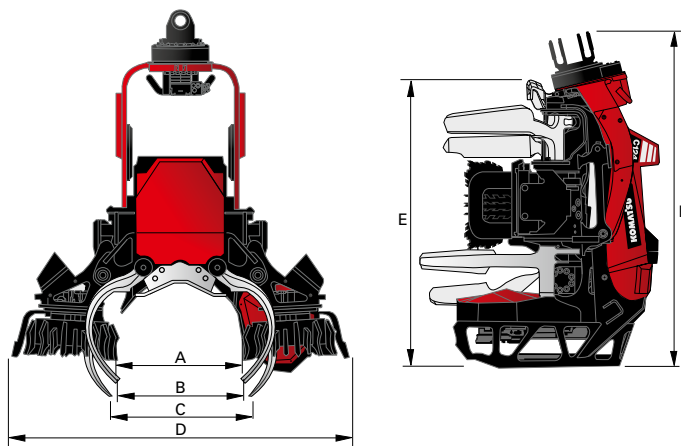

Svars:	no 1 225 kg
Padeves ātrums:	0–5 m/s
Padeves spēks, bruto (atkarīgs no padeves ruļļa):	625 cc: 23,7 kN 750 cc: 28,3 kN
Padeves ruļļa tips:	Tērauda
Atzarošanas asmeņi, kopā:	5
Atzarošanas diametrs:	460 mm
Zāģa sliedes garums:	75 cm vai 82,5 cm
Zāģa motors:	19 cm ³ /apgr.
Gāšanas diametrs, teor. maks.:	650 mm
Nepieciešamā maks. hidraul. plūsma:	625 cc: 255 l/min (atkarīga no padeves ruļļa) 750 cc: 300 l/min
Nepieciešamais maks. hidraul. spied.:	28 Mpa

A Padeves ruļļa atvērums, maks.	650 mm
B Atvērums augšējiem asmeņiem, maks.	625 mm
C Atvērums apakšējiem asmeņiem, maks.	700 mm
D Platums, maks.	1 750 mm
E Augstums līdz vertikālajam asmenim	1 595 mm
F Augstums kopā ar rotatoru	1 730 mm

PIEZĪMES

Šīs specifikācijas raksturo iespējamo aprīkojumu, nevis to, vai aprīkojums ir standarta komplektā vai iegādājams papildus. Standarta un papildu aprīkojuma piedāvājums dažādās valstīs atšķiras. Jūsu pārdošanas pārstāvja rīcībā ir spēkā esošais iekļautā aprīkojuma saraksts. Svara vērtības balstītas uz pamata specifikācijā norādīto aprīkojumu. Specifikācijas un konstrukcija var tikt mainīta, iepriekš nepaziņojot.

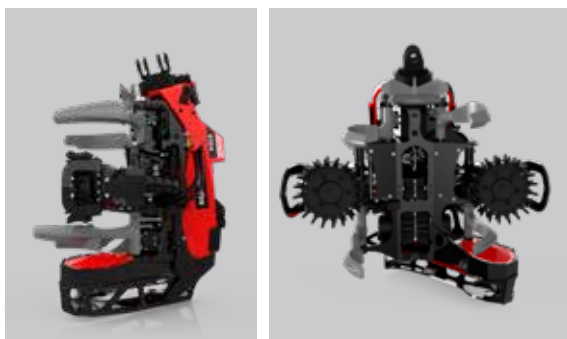

IELIETOJUMA DIAPAZONS

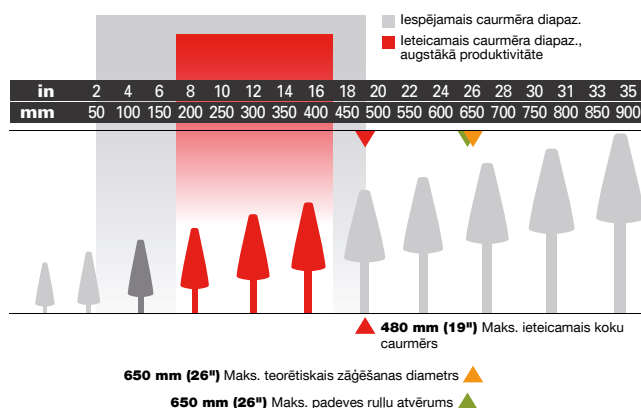

KOMATSU

Komatsu Forest AB
www.komatsuforest.com